



- Zlikvidujte součásti obalu zvlášť v odpovídající kontejner pro jejich materiál.
- Před likvidací výrobku, obraťte se na dovozce / dodavatele nebo postupujte podle pokynů organizace zabývající se nakládáním s odpady ve vaší oblasti.

## SL Stropna luč

### Varnostna navodila

- Namestitev in električno priključitev mora opraviti usposobljen električar!
- To je obvezno odklopiti napajanje pred montažo, demontažo, povezave ali storitev!
- Garancija izdelek poteče, če ročno razstaviti ali popraviti izdelek!

### Predstavitev

Downlightov je namenjen za vgradnjo v strop in se uporablja za osvetljevanje poudarjeno v domačem razsvetljevanju.

Pred začetkom dela, pazorno preberite navodila in upoštevajte varnostna navodila.

### Montaža

Ovisno od svetlobnega vira (žarnice) izbere, bo sam segreje med delovanjem. Zato morate priključiti naprave na non-deformiranje površino z visoko temperaturo vziga (v skladu z EN 60598-1). Vsi kabli in opremljanje pomožne sestavine se dajo na primerni oddaljenosti od ogrevane delov montaže. Pri izbiri kraja za pritrditve, mora biti zahtevana najmanjša razdalja je treba upoštevati med vgradnjo in na omiliti predmetov.

- Izklopite napajanje.

- Poskrbite, da bo izbrano površino za pritrditve pritrtilnih je suha in stabilna.

- Odrežite pritrtilno luknjo z ustrežno velikostjo.
- Priključite žarnico in gonilnik na napajanje.
- Izbrani svetlobni vir postavite v sijalko. Pritrdite v montažno vzmet.
- Voznik priključite na dekorativni LED trak.
- Medtem ko vzmeti držijo nazaj, pritrditve vpenjalo v montažno luknjo.
- Preden vklopite napajanje, se prepričajte, da sta vpenjalo in svetilka trdno pritrjena.

### Ohranjanje čistega okolja:

- Prosimo, da komponente embalaže ločeno v ustrezne zabojnike za njihovo gradivo.
- Pred odstranjevanjem izdelka, se obrnite na uvoznika / dobavitelja ali pa sledite navodilom organizaciji, ki se ukvarja z ravnanjem z odpadki v vaši bližini.

## SK Stropné svetidlo

### Bezpečnostné pokyny

- Inštalácia a elektrické pripojenie musí vykonať kvalifikovaný elektrikár!
- Je nutné odpojiť napájanie pred montážou, demontážou, pripojenie či službu!
- záruka na výrobok zaniká, ak ručne rozeberať alebo opravovať výrobok!

### Predstavenie

Svetidlo je navrhnuté pre montáž do podhľadu a použiť pre zvýrazňujúce osvetlenie v domácnostiach.

Pred začatím prác si pozorne prečítajte tento návod a dodržiavajte bezpečnostné pokyny.

### Montážne

V závislosti od zdroja osvetlenia (lampy), zvolené, bude teplo sa pri prevádzke. Preto by ste mali namontovať prípravok na non-deformovanie povrchu s vysokou teplotou vznietenia (podľa EN 60598-1). Všetky káble a montážne pomocné prvky majú byť umiestnené na príslušné vzdialenosti od vykurovacích častí kovania. Pri výbere miesta pre montáž, musia byť požadovaná minimálna vzdialenosť medzi rešpektovaná tvarovky a osvetľovaných objektov.

- Vypnite napájanie.

- Uistite sa, že zvolený povrch pre montáž Svetidlo je suchý a stabilný.

1. Vyrešite montážny otvor s vhodnou veľkosťou.

2. Pripojte lampu a ovládač k zdroju napájania.

3. Vybraný zdroj osvetlenia umiestnite do objímky. Pripevnite na montážnu pružinu.

4. Pripojte vodič k dekoratívemu LED pásu.

5. Pri pridržiavaní pružín umiestnite upínací prípravok do montážneho otvoru.

6. Pred zapnutím prístroja sa uistite, že svetidlo a lampy sú pevne pripievané.

### Udržiavanie čistého životného prostredia:

1. Zlikvidujte súčasťou obalu zvlášť v zodpovedajúcej kontajneri na ich materiál.

2. Pred likvidáciou výrobku, obraťte sa na dovozcu / dodavateľ alebo postupujte podľa pokynov organizácie zaoberajúce sa nakladaním s odpadmi vo vašej oblasti.

## RU Потолочный светильник

### Правила техники безопасности

1. Установка и подключение к электросети должно выполняться квалифицированным электриком!

2. Обязательно отключите электропитание перед установкой, демонтаж, подключение или услуги!

3. Гарантия продукта истекает, если самостоятельно ремонтировать изделие!

### Презентация

Светильник типа "Луна" для установки в подвесной потолок предназначен для акцентного освещения в жилых помещениях.

Перед началом работы, пожалуйста, внимательно прочитайте эту инструкцию по эксплуатации и инструкции по безопасности.

### Установка

В зависимости от выбранного источника света (лампы) на работе он выделяется тепло. Поэтому смонтировать тело только в недеформируемом поверхности с высокой температурой воспламенения (согласно EN 60598-1). Все кабели и вспомогательные элементы должны быть расположены на достаточном расстоянии от нагревательных частей светильника. При установке обратите внимание на требования к минимальному разделению освещенные объекты.

- Выключите питание.

- Убедитесь, что выбранная поверхность, на которой смонтировать тело сухой и стабильной;

1. Вырежьте монтажное отверстие подходящего размера.

2. Подключите лампу и драйвер к источнику питания.

3. Поместите выбранный источник освещения в патрон.

Закрепить в монтажной пружине.

4. Подсоедините драйвер к декоративной светодиодной полосе.

5. Удерживая пружины, поместите приспособление в монтажное отверстие.

6. Убедитесь, что прибор и лампа надежно закреплены перед включением питания.

### Поддержание чистоты окружающей среды:

1. Утилизацию упаковки компонентов в отдельных контейнерах для материала.

2. Перед тем, как избавиться от продукта, обратитесь к импортеру / поставщику или следуйте инструкциям на организациях, занимающихся утилизацией отходов в вашем регионе.

## ALB Tavan të Lehta

### Udhëzim të sigurisë

1. Instalimi dhe lidhja elektrike duhet të bëhet nga një elektrikist të kualifikuar!

2. Kjo është e detyrueshme për shkak të furnizimit me energji elektrike para instalimit, smontimit, lidhje ose shërbimit!

3. Garancia Produkti skadon, qoftë me dorë zëbërtheni ose ta riparojë produktin!

### Prezantim

Downlight është projektuar për t'u montuar në tavan pezulluar dhe përdoren për ndriçim theks në ndriçim të brendshëm. Përpara fillimit të punës, ju lutemi lexoni me kujdes këtë manual dhe të ndiqni këto udhëzime të sigurisë.

### Rritje

Në varësi të burimit ndriçim (llambë) të zgjedhur, ajo do të ngrohur veten ndërsa veprojnë. Prandaj, ju duhet të rritet ndezjen (sipas EN 60598-1). Të gjitha kabllo dhe komponentët montim ndihmëse duhet të vendosen në distancë të duhur nga pjesët e ngrohjes të përshtatshëm. Kur zgjedh vendin për rritje, distanca minimale të kërkuara duhet të respektohet në mes të përshtatshëm dhe objekteve lehtësotet.

- Fikni furnizimin me energji elektrike.

- Sigurohuni sipërfaqe zgjedhur për rritje instalime është e thatë dhe e qëndrueshme.

1. Pritni një vrimë në rritje me një madhësi të përshtatshme.

2. Lidhni llambën dhe drejtuesin në furnizimin me energji elektrike.

3. Vendosni burimin e zgjedhur në ndriçimit në mbajtësin e lamборut. Fix në pranverë në rritje.

4. Lidhni shoferin me shiritin dekorativ LED.

5. Ndërsa mbani mbrapa burimet vendosni pajisjen në vrimë montimi.

6. Sigurohuni që pajisja dhe llamba të jenë të fiksuara mirë para se të ndizeni.

### Mbajja e mjedisit të pastër:

1. Ju lutemi hidhni përbërësit paketimit veçmas në kontejnerët përkatës për materialin e tyre.

2. Para se ta eliminoni produktin, ju lutem kontaktoni me importuesit / furnizues ose ndiqni udhëzimet e organizatave që merren me menaxhimin e mbeturinave në zonën tuaj.

## GR Φωτιστικό οροφής

### Οδηγίες Ασφαλείας

1. Εγκατάσταση και ηλεκτρική σύνδεση πρέπει να γίνει από έναν ειδικευμένο ηλεκτρολόγο!

2. Είναι υποχρεωτικό να απουσνδέσει την παροχή ρεύματος θερμοκρασία ανάφλεξης (σύμφωνα με το EN 60598-1). Όλα τα καλώδια και τα βοηθητικά εξαρτήματα τοποθέτησης είναι να διατεθεί στην κατάλληλη απόσταση από τα τμήματα θέρμανση του εξαρτήματος. Κατά την επιλογή της θέσης για την τοποθέτηση, η απαιτούμενη ελάχιστη απόσταση πρέπει να τηρείται μεταξύ του εξαρτήματος και τα φωτισμένα αντικείμενα.

3. Η εγγύηση του προϊόντος λήξει, αν το χέρι αποσυρμαριολογήσετε ή να επισκευάσετε το προϊόν!

### Παρουσίαση

Το φωτιστικό έχει σχεδιαστεί για να τοποθετηθεί σε ψευδοροφή και χρησιμοποιούνται για το φωτισμό έμφασης σε οικιακό φωτισμό.

Πριν από την έναρξη των εργασιών, διαβάστε προσεκτικά αυτό το εγχειρίδιο και ακολουθήστε τις παρακάτω οδηγίες ασφαλείας.

### Βάση

Ανάλογα με την πηγή φωτισμού (λάμπα) που θα επιλεγεί, θα ζεσταίνεται κατά τη λειτουργία. Ως εκ τούτου, θα πρέπει να τοποθετήσετε το εξάρτημα για μη παραμορφωτικά επιφάνεια με υψηλή θερμοκρασία ανάφλεξης (σύμφωνα με το EN 60598-1).

Όλα τα καλώδια και τα βοηθητικά εξαρτήματα τοποθέτησης είναι να διατεθεί στην κατάλληλη απόσταση από τα τμήματα θέρμανση του εξαρτήματος. Κατά την επιλογή της θέσης για την τοποθέτηση, η απαιτούμενη ελάχιστη απόσταση πρέπει να τηρείται μεταξύ του εξαρτήματος και τα φωτισμένα αντικείμενα.

- Απενεργοποιήστε την παροχή ρεύματος.  
- Βεβαιωθείτε ότι η επιλεγμένη επιφάνεια για την τοποθέτηση του εξαρτήματος είναι ξηρή και σταθερό.

1. Κόψτε μια οπή τοποθέτησης με κατάλληλο μέγεθος.

2. Συνδέστε τη λάμπα και τον οδηγό στην παροχή ρεύματος.

3. Τοποθετήστε την επιλεγμένη πηγή φωτισμού στο φλας. Στερεώστε στο ελατήριο τοποθέτησης.

4. Συνδέστε τον οδηγό στη διακοσμική λωρίδα LED.

5. Κρατώντας πίσω τα ελατήρια τοποθετήστε το εξάρτημα στην οπή στερέωσης.

6. Βεβαιωθείτε ότι το εξάρτημα και η λάμπα έχουν σταθεροποιηθεί πριν ενεργοποιήσετε την τροφοδοσία.

### Κρατώντας το περιβάλλον καθαρό:

1. Παρακαλούμε να απορρίψετε τα συστατικά της συσκευασίας χωριστά σε αντίστοιχες δοχεία για το υλικό τους.

2. Πριν από τη διάθεση του προϊόντος, παρακαλούμε επικοινωνήστε με τον εισαγωγέα / προμηθευτή ή ακολουθήστε τις οδηγίες των οργανισμών που ασχολούνται με τη διαχείριση των αποβλήτων στην περιοχή σας.

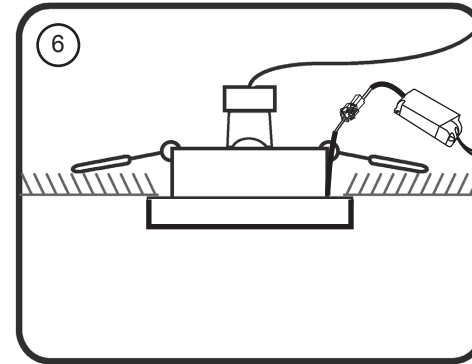
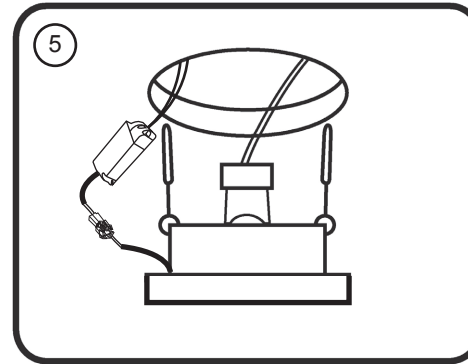
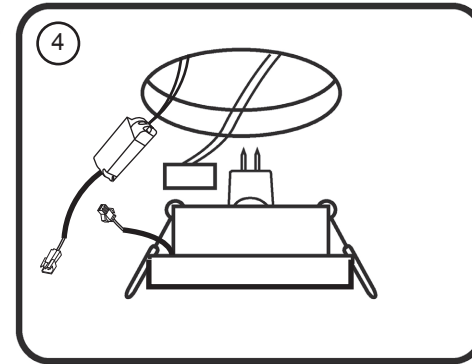
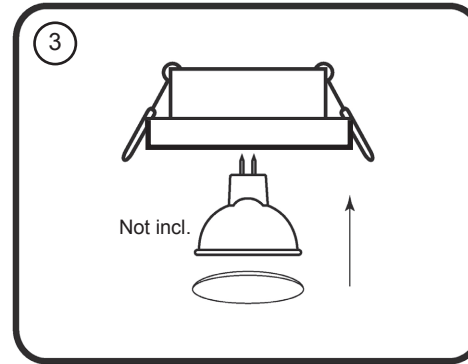
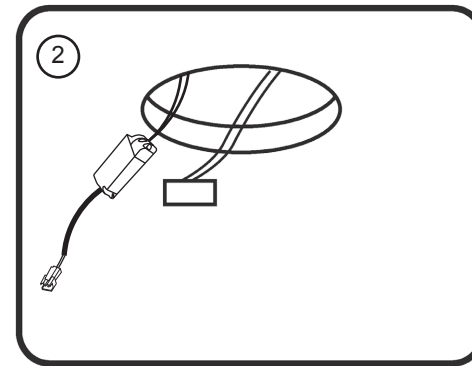
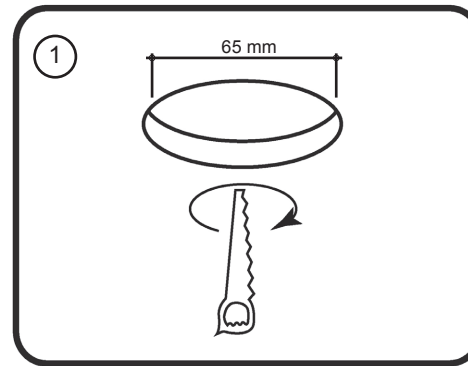

Order code	Model	EAN	Size of downlight, mm	Mounting hole size, mm
VIV003528	GEM SL410 LED 3W CL	3800228028285	D98*10	D65
VIV004268	AZAR SL413 LED 3W CL	3800228028292	D98*10	D65
VIV004269	MAKAZ SL431 LED 3W CL	3800228028308	93*93*20	D65

Благодарим Ви, че избрахте продукт VIVALUX.

Thank you for choosing a VIVALUX product.

Vielen Dank für die Wahl eines VIVALUX Produkt.

Merci d'avoir choisi le produit VIVALUX.

Gratie per aver scelto un prodotto VIVALUX.

Gracias por elegir un producto VIVALUX.

Ви благодариме за изборот VIVALUX производ.

Hvala na odabiru proizvođa VIVALUX.

Хвала на избору VIVALUX производ.

Vá multumim pentru alegerea produselor VIVALUX.

Köszönjük, hogy egy VIVALUX termék.

Děkujeme, že jste si vybrali produkt VIVALUX.

Hvala, ker ste izbrali izdelek VIVALUX.

Đakujeme, že ste si vybrali produkt VIVALUX.

Спасибо, что выбрали VIVALUX продукта.

Falemlinderit për zgjedhjen e një produkt VIVALUX.

Σας ευχαριστούμε για την εϋλογή VIVALUX προϊόν.

Viva Ltd.

27A Bansko shose Str.

8800 Sliven BULGARIA

**VIVALUX**  
LED lighting