

BE ПРОЈЕКТОР С ДИОДИ

Инструкција за безбасност

- Монтажът и свързването към електрическата мрежа трябва да се извърши от правоспособен електротехник!
- Задължително изключете захранващото напрежение преди монтаж, демонтаж, свързване или обслужване!
- Гаранцията на продукта изтича, ако собственолично ремонтирате продукта!

Представяне

Серите LED прожектори RICH LED и SHIFT LED с марка VIVALUX са висококачествени осветителни тела, отговоращи на всички европейски изисквания за ефективност и представяне на продукта. Те са безопасно и удобно решение за осветление на открити пространства с повишени изисквания за влаго и прахозащита. RICH LED са със степен на защита IP65 и са предназначени да се използват за осветяване без ограничение във времето. SHIFT LED са със степен на защита IP44 и са снабдени със сензор за движение, който може да се настройва така, че прожекторът да свети за определено време. Преди да започнете работа, моля внимателно прочетете настоящото упътване за употреба и спазвайте посочените инструкции за безопасност.

Монтаж

- Обедете се, че захранващото напрежение е изключено.
- Свържете прожектора към захранването на изправна електрическа инсталация, отговаряща на действащите изисквания. В края на настоящото упътване има схема за свързването му. Влагозащитата на продукта е валидна само, ако е осигурена влагозащита на свързващата клема.
- Монтирайте прожектора върху подходяща основа.
- Насочете прожектора в желаната посока.
- Включете захранващото напрежение.

Запазване на чистотата на околната среда:

- Моля, изхвърляйте елементите на опаковката раздельно в контейнерите, предназначени за съответния материал.
- Преди да изхвърлите прожектора, изведен от експлоатация, се свържете с носителя/ доставчика или следвайте инструкциите на организациите, занимаващи оползотворяване на отпадъците във вашия регион.
- Отнася се до изделията, означени със символ WEEE (зачертан контейнер за отпадци):
 - Означението WEEE посочва необходимост от разделно събиране на отпадъците от електронно и електрическо оборудване.
 - Така означените продукти не трябва да се изхвърлят в стандартните контейнери заедно с останалите видове отпадци.
 - Тези продукти могат да се окажат вредни за околната среда и затова изискват специални форми на преработка, възстановяване, рециклиране и неутрализиране.

EN LED FLOODLIGHT

Safety instructions

- Installation and electrical connection must be done by a qualified electrician!
- It is mandatory to disconnect power supply before installation, dismantling, connection or service!
- The product warranty expires if you disassemble or try to repair the product by yourself!

Présentation

The LED floodlight series RICH LED and SHIFT LED with VIVALUX brand are high-quality lighting fixtures that comply with all European requirements for efficiency and performance. They are safe and convenient solution for outdoor lighting of areas that require higher dust and water protection. RICH LED are with IP65 and are designed to be used for outdoor lighting without time limitation. SHIFT LED are with IP44 and have an adjustable motion sensor so they can be used for lighting of areas for limited time.

Before starting work, please carefully read this manual and follow these safety instructions.

Installation

- Prior to mounting make sure the power supply is switched off.
- Connect the floodlight to a properly functioning electrical system in compliance with the applicable standards. There is a connection diagram at the end of the manual. Product IP is valid only if you make sure the connection terminal block is watertproof.
- Install the floodlight on a suitable base.
- Turn the floodlight to the desired direction.
- Switch on the power supply.

Take care of the natural environment cleanliness:

- Please dispose all the package elements separately into the appropriate corresponding material containers.
- Before disposing the floodlight taken out of operation, contact the seller/ importer or refer to the guidelines of Your local environment protection organizations.

Applies to the products labeled WEEE [crossed out waste bin]:

- WEEE label signifies the necessity of selective collection of waste electric and electronic equipment..
- The products thus marked must not be disposed of to the standard waste bins together with other types of waste.
- Such products may be environmentally harmful and require special forms of processing, recovery, recycling and neutralization.

DE LED FLUTLICHT

Sicherheitshinweise

- Installation und elektrischer Anschluss müssen von einem qualifizierten Elektriker durchgeführt werden!
- Vor der Installation, Demontage, dem Anschluss oder der Wartung muss die Stromversorgung unterbrochen werden!
- Die Produktgarantie erlischt, wenn Sie das Produkt zerlegen oder versuchen, es selbst zu reparieren!

Präsentation

Die LED-Flutlichterhieren RICH LED und SHIFT LED der Marke VIVALUX sind hochwertige Leuchten, die alle europäischen Anforderungen an Effizienz und Leistung erfüllen. Sie sind eine sichere und bequeme Lösung für die Außenbeleuchtung von Bereichen, die einen höheren Staub- und Wasserschutz erfordern. RICH LED haben die Schutzart IP65 und können ohne zeitliche Begrenzung für die Außenbeleuchtung verwendet werden. SHIFT-LEDs haben die Schutzart IP44 und einen einstellbaren Bewegungssensor, sodass sie für eine begrenzte Zeit zur Beleuchtung von Bereichen verwendet werden können.

Lesen Sie dieses Handbuch sorgfältig durch und befolgen Sie diese Sicherheitshinweise, bevor Sie mit der Arbeit beginnen.

Installation

- Vergewissern Sie sich vor der Montage, dass die Stromversorgung ausgeschaltet ist.
- Schließen Sie den Scheinwerfer gemäß den geltenden Normen an ein ordnungsgemäß funktionierendes elektrisches System an. Am Ende des Handbuchs befindet sich ein Anschlussplan. Die Produkt-IP ist nur gültig, wenn Sie sicherstellen, dass der Anschlussklemmenblock wasserdicht ist.
- Installieren Sie den Scheinwerfer an einem geeigneten Sockel.
- Drehen Sie den Scheinwerfer in die gewünschte Richtung.
- Schalten Sie die Stromversorgung ein.

Kümmern Sie sich um die natürliche Umwelt Sauberkeit:

- Bitte entsorgen Sie alle Verpackungselemente getrennt in die entsprechenden Entsorgung Behälter.
 - Before Entsorgung der Flutlicht außer Betrieb genommen, wenden Sie sich an den Verkäufer / Importeur oder beziehen sich auf die Leitlinien Ihrer lokalen Umweltschutzorganisationen.
- Gilt für die Produkte WEEE (durchgestrichener Abfallere):**
- WEEE-Label bedeutet die Notwendigkeit der selektiven Sammlung von Elektro- und Elektronik-Altgeräten.
 - Die so gekennzeichneten Produkte dürfen nicht zusammen mit anderen Abfällen in die üblichen Abfallbehälter entsorgt werden.

Produkte

- Such können umweltschädlig schädlich sein und erfordern spezielle Formen der Verarbeitung, Wiederaufnahme, Wiederverwertung und Neutralisierung.

FR PROJECTEUR LED

Consignes de sécurité

- L'installation et le raccordement électrique doivent être effectués par un électricien qualifié!
- Il est obligatoire de déconnecter l'alimentation électrique avant l'installation, le démontage, la connexion ou l'entretien!
- La garantie du produit expire si vous démontez ou essayez de réparer le produit par vous-même!

Présentation

Les projecteurs à LED de la série RICH LED et SHIFT LED de la marque VIVALUX sont des luminaires de haute qualité qui répondent à toutes les exigences européennes en matière d'efficacité et de performance. Ils sont une solution sûre et pratique pour l'éclairage extérieur de zones qui nécessitent une protection plus élevée contre la poussière et l'eau. Les LED RICH sont avec IP65 et sont conçues pour être utilisées pour l'éclairage extérieur sans limitation de temps. SHIFT LED sont avec IP44 et ont un capteur de mouvement réglable afin qu'ils puissent être utilisés pour l'éclairage de zones pendant un temps limité.

Avant de commencer les travaux, veuillez lire attentivement ce manuel et suivre ces consignes de sécurité.

Installation

- Avant le montage, assurez-vous que l'alimentation électrique est coupée.
- Connectez le projecteur à un système électrique fonctionnant correctement conformément aux normes applicables. Il y a un schéma de connexion à la fin du manuel.

L'IP du produit n'est valide que si vous vous assurez que le bornier de connexion est étanche.

- Installez le projecteur sur une base appropriée.
- Tournez le projecteur dans la direction souhaitée.

Alimenez l'alimentation électrique.

Prendre soin de la propreté du milieu naturel:

- Déposer tous les éléments d'emballage séparément dans les conteneurs correspondants appropriés.
 - Avant d'éliminer le projecteur mis hors service, contactez le vendeur / importateur ou consultez les directives de vos organisations locales de protection de l'environnement.
- S'applique aux produits étiquetés WEEE [bac à déchets croisés]:**
- WEEE label signifie la nécessité de la collecte sélective des déchets d'équipements électriques et électroniques.
 - Les produits ainsi marqués ne doivent pas être jetés dans les poubelles standard avec d'autres types de déchets.
 - Ces produits peuvent être nocifs pour l'environnement et nécessiter des formes spéciales de transformation, de récupération, de recyclage et de neutralisation.

IT PROIETTORE A LED

Istruzioni di sicurezza

- L'installazione e il collegamento elettrico devono essere eseguiti da un elettricista qualificato!
- È obbligatorio scollegare l'alimentazione prima dell'installazione, dello smontaggio, del collegamento o dell'assistenza!
- La garanzia del prodotto scade se si smonta o si tenta di riparare il prodotto da soli!

Presentazione

Le serie di proiettori LED RICH LED e SHIFT LED con marchio VIVALUX sono corpi illuminanti di alta qualità che soddisfano tutti i requisiti europei di efficienza e prestazioni. Sono una soluzione sicura e conveniente per l'illuminazione esterna di aree che richiedono una maggiore protezione da polvere e acqua. I LED RICH sono con IP65 e sono progettati per essere utilizzati per l'illuminazione di esterni senza limiti di tempo. I LED SHIFT sono con IP44 e hanno un sensore di movimento regolabile in modo che possano essere utilizzati per l'illuminazione di aree per un tempo limitato.

Prima di iniziare il lavoro, leggere attentamente questo manuale e seguire queste istruzioni di sicurezza.

Installation

- Prima del montaggio assicurarsi che l'alimentazione sia disattivata.
 - Collegare il proiettore a un impianto elettrico correttamente funzionante in conformità con le norme applicabili. C'è uno schema di collegamento alla fine del manuale. L'IP del prodotto è valido solo se ci si assicura che la morsetteria di collegamento sia impermeabile.
 - Installare il proiettore su una base adeguata.
 - Ruotare il proiettore nella direzione desiderata.
 - Accendere l'alimentazione.
- Prendersi cura della pulizia dell'ambiente naturale:**
- Please disporre di tutti gli elementi del pacchetto separatamente negli appositi contenitori di materiale corrispondenti.
 - Before smaltire il proiettore preso fuori servizio, contattate il rivenditore / importatore o fare riferimento alle linee guida della vostra organizzazione di protezione dell'ambiente locali.
- Si applica ai prodotti RAAE etichetta [croce sul bidone dei rifiuti]:**
- Etichetta WEEE significa la necessità di raccolta differenziata dei rifiuti elettrici e apparecchiature elettroniche.
 - I prodotti così selezionati non devono essere smaltiti ai cassonetti per rifiuti normali insieme ad altri tipi di rifiuti prodotti
 - Questi prodotti possono essere dannosi per l'ambiente e richiedono particolari forme di trattamento, il recupero, il riciclaggio e la neutralizzazione.

SP LUZ DE LED FLORESCENTE

Las instrucciones de seguridad

- ¡La instalación y la conexión eléctrica deben ser realizadas por un electricista calificado!
 - ¡Es obligatorio desconectar la fuente de alimentación antes de la instalación, desmontaje, conexión o servicio!
 - ¡La garantía del producto vence si desmonta o intenta reparar el producto usted mismo!
- Presentación**
- Los proyectores LED serie RICH LED y SHIFT LED con la marca VIVALUX son luminarias de alta calidad que cumplen con todos los requisitos europeos de eficiencia y rendimiento. Son una solución segura y conveniente para la iluminación exterior de áreas que requieren una mayor protección contra el polvo y el agua. Los LED RICH tienen IP65 y están diseñados para ser utilizados en iluminación exterior sin límite de tiempo. Los LED SHIFT son con IP44 y tienen un sensor de movimiento ajustable para que puedan usarse para iluminación de áreas por tiempo limitado.

Antes de comenzar a trabajar, lea atentamente este manual y siga estas instrucciones de seguridad.

Instalación

- Antes del montaje, asegúrese de que la fuente de alimentación esté apagada.
- Conecte el reflector a un sistema eléctrico que funcione correctamente de acuerdo con las normas aplicables. Hay un diagrama de conexión al final del manual. La IP del producto es válida solo si se asegura de que el bloque de terminales de conexión sea impermeable.
- Gire el reflector en la dirección deseada.
- Encienda la fuente de alimentación.

Cuidar la limpieza del entorno natural:

- Por favor, deseché todos los elementos del envase por separado en los correspondientes contenedores de material correspondientes.
- Antes de deshacerse del proyector, póngase en contacto con el vendedor / importador o consulte las directrices de sus organizaciones locales de protección del medio ambiente.

Se aplica a los productos etiquetados como WEEE [contenedor de basura tachado]:

- WEEE etiqueta significa la necesidad de la recogida selectiva de residuos de equipos eléctricos y electrónicos.
- Los productos así marcados no deben desecharse en los depósitos estándar junto con otros tipos de residuos.
- Estos productos pueden ser nocivos para el medio ambiente y requieren formas especiales de procesamiento, recuperación, reciclado y neutralización.

MK СВЕТЛЕЧКО ТЕЛО – ПРОЕКТОР СО LED

Безбедности упутства

- Инсталирањето и електричното поврзување мора да ги изврши квалификуван електричар!
- Задолжително е да го исклучите напојувањето пред инсталација, демонирање, поврзување или сервисирање!
- Гаранцијата за производот истекува ако расклопите или се обидите сами да го поправите производот!

Презентација

LED рефлекторните серии RICH LED и SHIFT LED со марката VIVALUX се висококвалитетни уреди за осветлување што се во согласност со сите европски барања за ефикасност и перформанси. Тие се безбедно и погодно решение за надворешно осветлување на области за кои е потребна поголема заштита од прашина и вода. Богатите LED диоди се со IP65 и се дизајнирани да се користат за надворешно осветлување без ограничување на времето. SHIFT LED се со IP44 и имаат прилагодлив сензор за движење за да можат да се користат за осветлување на места за ограничено време.

Пред да започнете со работа, внимателно прочитајте го овој прирачник и следете ги овие безбедности упутства.

Инсталација

- Пред да ја поставите, проверете дали напојувањето е исклучено.
- Поврзете го рефлекторот со правилно функциониран електричен систем во согласност со важечките стандарди.
- На крајот од упутството има дијаграм за поврзување. IP-то на производот е валидно само ако проверите дали блокот на терминалната врска е водоотпорен.
- Инсталирајте го рефлекторот на соодветна основа.
- Свртете го рефлекторот до посакуваната наскока.

Вклучете го напојувањето.

Одржување на чиста животна средина:

- Исфрлајте ги елементите на опаковката одделно во контейнерите, наменети за соодветниот материјал.
 - Пред да го исфрлите проекторот, изваден од експлоатација, сврзете се со увозникот / дистрибутерот или следете ги упутствата на организациите, кои што се занимаваат со преработување на отпадите во вашиот регион.
- Се однесува на производите, означени со симбол WEEE [прецртан контејнер за отпад]:**
- Ознаката WEEE посочува неопходност од одделно собирање на отпадите од електронска и електрична опрема.
 - Така означените производи не треба да се исфрлаат во стандардните контейнери заедно со останатите видови на отпад.
 - Тези производи може да бидат штетни за животната средина и затоа се потребни специјални форми на преработување, обновување, рециклирање и неутрализирање.

HR SVJETLIKA TIPIA LED PROJEKTORA

Sigurnosne upute

- Instalaciju i električno spajanje mora izvoditi kvalificiran električar!
- Obavezno isključite napajanje prije instalacije, demontaže, spajanja ili servisa!

3. Jamstvo za proizvod istječe ako ga sami rastavite ili pokušate popraviti!

Prezentacija

Seriya LED reflektora RICH LED i SHIFT LED marke VIVALUX visokokvalitetna su rasvjetna tijela koja udovoljavaju svim europskim zahtjevima za učinkovitost i performanse. Svirno su i prikladno rješenje za vanjsku rasvjetu područja koja zahtijevaju veću zaštitu od prašine i vode. RICH LED su s IP65 i dizajnirani su za uporabu za vanjsku rasvjetu bez vremenskog ograničenja. SHIFT LED su s IP44 i imaju prilagodljivi senzor pokreta, tako da se mogu koristiti za osvjetljenje područja ograničeno vrijeme.

Prije početka rada, pažljivo pročitaite ovaj priručnik i slijedite ove sigurnosne upute.

Instalacija

- Prije montiranja provjerite je li napajanje isključeno.
- Spojite reflektor na ispravno funkcionirajući električni sustav u skladu s važećim standardima. Na kraju priručnika nalazi se dijagram povezivanja. IP proizvoda vrijedi samo ako provjerite je li priključni blok vodonepropusan.
- Instalirajte reflektor na prikladnu podlogu.
- Otkrenite reflektor u željeni smjer.
- Uključite napajanje.

Održavanje čistocu okoline:

- Molimo izbacivati dijelove pakiranja u zasebним контејнерима za odgovarajući materijal.
- Prije nego što bacite projektor, koji više neće biti u radu, kontaktirajte uvoznika / dobavljača, ili slijedite upute organizacija, koje se bave realizacijom otpadaka u vašem području.

Odnosi na proizvode, koji nose simbol WEEE [precrtan konteјner za smeće]:

- WEEE oznaka ukazuje na potrebu za odvojeno prikupljanje otpadaka električne i elektroničke opreme.
- Tako označeni proizvodi se ne smiju izbacivati u standardrne контејнере uopće sa drugim vrstama otpadaka.
- Ovi proizvodi mogu ispasti štetni po okolinu i stoga zahtijevaju posebne oblike prerađivanja, oporavka, recikliranje i neutralizacije.

SR СВЕТИЉКА ТИПА LED ПРОЈЕКТОРА

Безбедносна упутства

- Инсталацију и електрично повезивање мора обавити квалификовани електричар!
- Обавезно искључите напјање пре инсталације, демонтаже, повезивања или сервисирања!
- Гаранција за производ истиче ако га сами раставите или покушате да поправите!

Презентација

Серије LED рефлектора RICH LED и SHIFТ са брэндом VIVALUX висококвалитетна су расветна тела која испуњавају све европске захтеве за ефикаснос и перформансе. Они су сигурно и погодно решење за спољно осветљење подручја која захтевају већу заштиту од праšине и воде. RICH LED су с IP65 и дизајнирани су да се користе за спољно осветљење без временског ограничења. SHIFT LED су са IP44 и имају подесиви сензор покрета, тако да се могу огранично користити за осветљење подручја.

Прег почетка рада, паљиво прочитајте ово упутство и следите ова сигурносна упутства.

Инсталација

- Пре монитрања, осигурајте да је напјање искључено.
- Спојите рефлектор на правилно функционисани електрични систем у складу са ваљним стандардима. На крају упутства налази се дијаграм повезивања. IP производа важи само ако се уверите да је прикључни блок водонепропусан.
- Инсталирајте рефлектор на одговарајућу подлогу.
- Окрените рефлектор у жељени смер.
- Укључите напјање.

Одржавајте чистоту животне средине:

- Молимо Вас, избаците делове паковања компоненти у одвојене посуде за сваки посебан материјал.
- Пре него што избаците пројектор, који више не ради, обратите се увознику / добављачу, или пратите упутства организација, које се баве реализацијом отпадака у ваšем региону.

Односи се на производе, који су маркирани симболом WEEE [прецртан контејнер за отпатке]:

- Ознака WEEE подвлачи потребу да се баци електронске и електричне опреме одвојено сакупљају.
- Производи, маркирани на овакав начин, не смеју се избацивати у стандардне контејнере заједно са осталим врстама отпадака.
- Овакви производи могу испати штетни по човеку околини и стога захтевају посебне облике третмана, обављања, рециклирања и елиминације.

RO CORP DE ILLUMINAT TIP LED PROIECTOR

Instrucțiuni de siguranță

- Instalarea și conectarea electrică trebuie făcute de un electrician calificat!
- Este obligatoriu să deconectați sursa de alimentare înainte de instalare, demontare, conectare sau service!
- Garanția produsului expiră dacă dezasamblați sau încercați să reparați singur produsul!

Prezentare

Seria de proiectoare LED RICH LED și SHIFT LED cu marca VIVALUX sunt corpuri de iluminat de înaltă calitate care respectă toate cerințele europene de eficiență și performanță. Sunt o soluție sigură și convenabilă pentru iluminatul exterior al zonelor care necesită o protecție mai mare împotriva prafului și a apei. LED-urile RICH au IP65 și sunt proiectate pentru a fi utilizate pentru iluminatul exterior fără limitare de timp. LED-urile SHIFT sunt cu IP44 și au un senzor de mișcare reglabil, astfel încât să poată fi utilizate pentru iluminarea zonelor pentru o perioadă limitată de timp. Înainte de a începe lucrul, vă rugăm să citiți cu atenție acest manual și să urmați aceste instrucțiuni de siguranță.

Instalare

- Înainte de montare, asigurați-vă că sursa de alimentare este oprită.
- Conectați reflectorul la un sistem electric care funcționează corepunzător, în conformitate cu standardele aplicabile. Există o diagramă de conectare la sfârșitul manualului. IP-ul produsului este valabil numai dacă vă asigurați că blocul de conexiuni este impermeabil.
- Instalați reflectorul pe o bază adecvată.
- Rotiți reflectorul în direcția dorită.
- Porțiți sursa de alimentare.

Păstrarea curățeniei mediului înconjurător:

- Vă rugăm să aruncați elementele ambalajului separat, în containere destinate materialului respectiv.
- Înainte anunțați proiecteurilor scoase din exploatare, luați legătura cu importatorul/ livratorul sau urmați instrucțiile organizațiilor din regiunea Dumneavoastră, care se ocupă cu valorificarea deșeurilor.

Se referă la produsele însemnate cu simbolul WEEE [bifat container pentru deșeur]:

- Însemnul WEEE indică necesitatea străngerii separate a deșeurilor de aparatură electrică și electronică.
- Aceste produse nu trebuie aruncate în containerele standard, împreună cu celelalte tipuri de deșeur.
- Aceste produse pot fi dăunătoare mediului înconjurător și de aceea necesită un mod de prelucrare special, de restabilire, reciclare și neutralizare.

HU LED REFLECTOR

Biztonsági utasítások

- A szerelését és az elektromos csatlakozást képzett villanyszerelőnek kell elvégeznie!
- Telepítés, szétszerelés, csatlakoztatás vagy szervizelés előtt kötelező áramtalanítani!
- A termék garanciája lejár, ha szétszereli vagy megpróbálja saját maga megjavítani a terméket!

Bemutató

A RICH LED és a VIVALUX márkájú SHIFT LED sorozatú fénycetők kiváló minőségű világítótestek, amelyek megfelelnek a hatékony és teljesítmény minden európai követelményének. Biztonságos és kényelmes megoldás nagyobb por- és vízvédelmet igénylő területek kültéri megvilágításához. A RICH LED-ek IP65-ösek, és időkorlátosan nélkül használhatók kültéri világításra. A SHIFT LED-ek IP44-esek és állítható mozgásérzékelővel rendelkezik, így korlátok nélkül használhatók a területek megvilágításához. A munka idejére szerezett előtt kérjük, olvassa el figyelmesen ezt a kézikönyvet, és kövesse ezeket a biztonsági utasításokat.

Telepítés

- A felszerelés előtt ellenőrizze, hogy az áramellátás ki van-e kapcsolva.
- Csatlakoztassa a fénycetőt egy megfelelően működő elektromos rendszerhez, az alkalmazandó szabványoknak megfelelően. A kézikönyv végén található egy kapcsolási rajz. A termék IP csak akkor érvényes, ha megbizonyosodik arról, hogy a csatlakozás sorkapcsa zárolt.
- Heleyezze az árnyékolót egy megfelelő alapra.
- Fordítsa a fénycetőt a kívánt irányba.
- Kapcsolja be az áramellátást..

Vigyázzon a természeti környezet tisztaságára:

- Az összes csomagolemet külön kell elhelyezni a megfelelő megfelelő tartályokba.

2. Az üzemekeptelenül vált fénycető elhelyezését megelőzően vegye fel a kapcsolatot az eladóval / importőrrel, vagy olvassa el a helyi környezetvédelmi szervezetek irányelvet.

A WEEE címkével ellátott termékekre vonatkozik (a hulladéktólórló tartály kivételével):

- WEEE címke jelzi a szelektív hulladékgyűjtés szükségességét az elektromos és elektronikus berendezésekben.

2. Az így megjelölt termékeket nem szabad ártalmatlanítani a szokásos hulladékgyűjtő tartályokba más típusú hulladékokkal együtt.

3. Az ilyen termékek környezetkárosak lehetnek, és különleges feldolgozási, hasznosítási, újrahasznosítási és semlegesítési formákat igényelnek.

LED SVÉTLOMET

Bezpečnostní instrukce

1. Instalaci a elektrické připojení musí provést kvalifikovaný elektrikář!
2. Před instalací, demontáží, připojením nebo opravou je bezpodmínečně nutné odpojit napájení!
3. Záruka na výrobek zaniká, pokud produkt sami rozeberete nebo se pokusíte opravit!

Prezentace

Řada LED reflektorů RICH LED a SHIFT LED se značkou VIVALUX jsou výsoce kvalitní svítidla, která splňují všechny evropské požadavky na účinnost a výkon. Jsou bezpečným a pohodlným řešením pro venkovní osvětlení oblastí, které vyžadují vyšší ochranu proti prachu a vodě. RICH LED mají krytí IP65 a jsou určeny k použití pro venkovní osvětlení bez časového omezení. SHIFT LED mají krytí IP44 a mají nastavitelný snímač pohybu, takže je lze na omezenou dobu použít k osvětlení oblastí.

Před zahájením práce si prosím pečlivě přečtěte tento návod a řiďte se těmito bezpečnostními pokyny.

Instalace

1. Před montáží se ujistěte, že je vypnuté napájení.
2. Připojte světlolem k řádně fungujícímu elektrickému systému v souladu s platnými normami. Na konci příručky je schéma připojení. IP produktu je platné, pouze pokud se ujistíte, že připojovací svorkovnice je vodotěsná.
3. Nainstalujte světlolem na vhodný základ.
4. Otočte světlolem do požadovaného směru.
5. Zapněte napájení.

Pečujte o čistotu přírodního prostředí:

1. Všechny obalové prvky zlikvidujte odděleně do příslušných kontejnerů.
2. Před likvidací osvětleného světla se obraťte na prodejce / dovozce nebo se obraťte na pokyny místních organizací na ochranu životního prostředí.

Platí pro produkty označené WEEE (přeskrtnutý odpadkový koš):

1. Označení WEEE označuje nutnost selektivního sběru odpadních elektrických a elektronických zařízení.
2. Takto označené výrobky nesmějí být likvidovány společně s jinými druhy odpadu.
3. Tyto produkty mohou být škodlivé pro životní prostředí a vyžadují zvláštní formy zpracování, využití, recyklaci a neutralizaci.

LED ŽÁROMET

Varnostna navodila

1. Namestitve in električni priključek mora opraviti usposobljen električar!

2. Pred namestitvijo, demontažo, priključitvijo ali servisom obvezno odklopite napajanje!
3. Garancija izdelka poteče, če izdelek sami razstavite ali poskusite popraviti!

Predstavitev

LED reflektorji serije RICH LED in SHIFT LED s blagovno znamko VIVALUX so visokokakovostne svetilke, ki izpolnjujejo vse evropske zahteve glede učinkovitosti in zmogljivosti. So varna in priročna rešitev za zunanjo razsvetljavo površin, ki zahtevajo večjo zaščito pred prahom in vodo. RICH LED so z IP65 in so zasnovani za uporabo pri zunanji razsvetljavi brez časovne omejitve. LED SHIFT so z IP44 in imajo nastavljen senzor gibanja, tako da jih je mogoče omejeno osvetliti.

Pred začetkom del natančno preberite ta priročnik in upoštevajte ta varnostna navodila.

Namestitve

2. Pred namestitvijo se prepričajte, da je napajalnik izklopljen.
2. Reflektor priključite na pravilno delujoč električni sistem v skladu z veljavnimi standardi. Na koncu priročnika je diagram povezave. IP izdelka je veljaven le, če se prepričate, da je priključni priključni blok nepremočljiv.
3. Reflektor namestite na primerno podlago.
4. Reflektor obrnite v zeleno smer.
5. Vključite napajanje.

Skrbijo za naravno okolje čistoče:

1. Prosimo, da vse pakete elemente ločeno v ustreznih ustreznih materialnih posodah.
2. Preden zavrzete v žaromet vzame iz obratovanja, se obrnite na prodajalca / uvoznika ali se sklicevati na smernice iz vaše lokalne organizacije za varstvo okolja.

Velja za izdelke z oznako WEEE (prečrtan z odpadki bin):

1. WEEE oznaka pomeni nujnost ločenega zbiranja odpadne električne in elektronske opreme.

2. Tako označeni izdelki ne smejo biti odstranjeni s standardnimi posode za odpadke, skupaj z drugimi vrstami odpadkov.

3. Takšni izdelki so lahko škodujejo okolju in potrebujejo posebne oblike obdelave, predelave, recikliranja in neutralizacije.

LED SVÉTLOMET

Bezpečnostné inštrukcie

1. Inštaláciu a elektrické pripojenie musí vykonať kvalifikovaný elektrikár!
2. Pred inštaláciou, demontážou, pripojením alebo opravou je bezpodmínečne nutné odpojiť napájanie!
3. Záruka na výrobok zaniká, ak produkt sami rozeberáte alebo sa ho pokúšate opraviť!

Prezentácia

LED svetelometry série RICH LED a SHIFT LED so značkou VIVALUX sú vysoko kvalitné svietidlá, ktoré vyhovujú všetkým európskym požiadavkám na účinnosť a výkon. Sú bezpečným a pohodlným riešením pre vonkajšie osvetlenie priestorov, ktoré vyžadujú vyššiu ochranu pred prachom a vodou. RICH LED majú krytie IP65 a sú určené na použitie pre vonkajšie osvetlenie bez časového obmedzenia. SHIFT LED majú krytie IP44 a majú nastaviteľný pohybový senzor, aby ich bolo možné na obmedzený čas použiť na osvetlenie oblastí.

Pred začatím práce si pozorne prečítajte tento návod a postupujte podľa týchto bezpečnostných pokynov.

Instalácia

1. Pred namontovaním sa uistite, či je vypnuté napájanie.
2. Pripojte svetlolem k správne fungujúcemu elektrickému systému v súlade s platnými normami. Na konci manuálu je schéma zapojenia. Adresa IP produktu je platná, iba ak sa ubezpečíte, že je svorkovnica vodotěsná.
3. Nainštalujte svetlolem na vhodný podklad.
4. Natočte svetlolem do požadovaného smeru.
5. Zapnite napájanie.

Starajte sa o čistotu prírodného prostredia:

1. Všetky obalové prvky zlikvidujte oddelene do príslušných nádob.
2. Pred likvidáciou svetelného svetla sa obraťte na predajcu / dovozcu alebo sa obraťte na pokyny miestnych organizácií na ochranu životného prostredia.

Platí pre výrobky označené WEEE (prečiarknutý odpadkový koš):

1. Označenie WEEE znamená potrebu selektívneho zberu odpadu z elektrických a elektronických zariadení.
2. Takto označené výrobky sa nesmú likvidovať v štandardných nádobách na odpad spolu s inými druhmi odpadu.
3. Takéto výrobky môžu byť škodlivé pre životné prostredie a vyžadujú osobitné formy spracovania, zhodnotenia, recyklácie a neutralizácie.

ОСВЕТИТЕЛЬНАЯ АРМАТУРА С ДИОДАМИ LED

Инструкции по технике безопасности

1. Установка и подключение к электросети должны выполняться квалифицированным электриком!
2. Перед установкой, демонтажем, подключением или обслуживанием обязательно отключите электропитание!
3. Гарантия на изделие истекает, если вы разбираете или пытаетесь отремонтировать изделие самостоятельно!

Презентация

Светодиодные прожекторы серии RICH LED и SHIFT LED с брендом VIVALUX - это высококачественные осветительные приборы, соответствующие всем европейским требованиям по эффективности и производительности. Это безопасное и удобное решение для наружного освещения участков, требующих повышенной пыли- и влагозащитности. RICH LED имеют степень защиты IP65 и предназначены для использования без ограничения по времени для наружного освещения. Светодиоды SHIFT имеют степень защиты IP44 и регулируемый датчик движения, поэтому их можно использовать для освещения территорий в течение ограниченного времени.

Перед началом работы внимательно прочтите это руководство и соблюдайте эти инструкции по безопасности.

Установка

1. Перед установкой убедитесь, что питание отключено.
2. Подключите прожектор к исправной электрической системе в соответствии с применимыми стандартами. В конце инструкции есть схема подключения. IP продукта действительно только в том случае, если вы убедитесь, что клеммная колодка подключения водонепроницаема.
3. Установите прожектор на подходящее основание.
4. Проверьте прожектор в желаемом направлении.
5. Включите электропитание.

Следи за чистотой окружающей среды:

1. Упаковки, следует произвести отбор элементов и выбросить их в отдельные, соответствующие контейнеры для отбросов.

2. Перед выбрасыванием изделия, эксплуатация которого прекращена, свяжитесь с продавцом или следуйте указаниям организаций, занимающихся очисткой или охраной окружающей среды в вашем регионе.

Касається изделий обозначенных символом WEEE (перечеркнутый цветной контейнер для отбросов):

1. Означеніe WEEE указує на необхідність селективного збору використаного електричного і електричного обладнання.
2. Так обозначенные изделия нельзя выкидывать вместе с обычным мусором и другими отбросами.
3. Такие изделия могут быть вредны для окружающей среды и требуют специального способа переработки, регенерации, рециркуляции и обезвреживания.

ΦΩΤΙΣΤΙΚΟ ΤΥΠΟΥ LED ΠΡΟΒΟΛΕΑ

Οδηγίες ασφαλείας

1. Η εγκατάσταση και η ηλεκτρική σύνδεση πρέπει να γίνει από εξειδικευμένο ηλεκτρολόγο!
2. Είναι υποχρεωτικό να αποσυνδέσετε το τροφοδοτικό πριν από την εγκατάσταση, την αποσυρμαολόγηση, τη σύνδεση ή τη συντήρηση!
3. Η εγγύηση προϊόντος λίγες εάν αποσυρμαολογήσετε ή προσπαθήσετε να επισκευάσετε το προϊόν μόνοι σας! **Παρουσίαση**
Οι σειράς προβολών LED RICH LED και SHIFT LED με μάρκα VIVALUX είναι φωτιστικά υψηλής ποιότητας που πληρούν όλες τις ευρωπαϊκές απαιτήσεις για απόδοση και απόδοση. Αποτελούν ασφαλή και βολική λύση για υπαίθριο φωτισμό χώρων που απαιτούν υψηλότερη προστασία από τη σκόνη και το νερό. Τα RICH LED είναι με IP65 και έχουν σχεδιαστεί για χρήση σε εξωτερικό φωτισμό χωρίς χρονικό περιορισμό. Τα SHIFT LED είναι με IP44 και διαθέτουν ρυθμιζόμενο αισθητήρα κίνησης, ώστε να μπορούν να χρησιμοποιηθούν για φωτισμό περιοχών για περιορισμένο χρόνο. Πριν ξεκινήσετε την εργασία, διαβάστε προσεκτικά αυτό το χειρίδιο και ακολουθήστε αυτές τις οδηγίες ασφαλείας.

Εγκατάσταση

1. Πριν από την τοποθέτηση βεβαιωθείτε ότι το τροφοδοτικό είναι απενεργοποιημένο.
2. Συνδέστε το προβολέα σε ένα ηλεκτρικό σύστημα που λειτουργεί σωστά σύμφωνα με τα ισχύοντα πρότυπα. Υπάρχει ένα διάγραμμα σύνδεσης στο τέλος του χειριδίου. Το IP προϊόντος ισχύει μόνο εάν βεβαιωθείτε ότι το μπλοκ τερματικού σύνδεσης είναι αδιάβροχο.
3. Εγκαταστήστε τον προβολέα σε κατάλληλη βάση.
4. Γυρίστε το προβολέα στην επιθυμητή κατεύθυνση.
5. Ενεργοποιήστε το τροφοδοτικό.

Διατήρηση της καθαρότητας του περιβάλλοντος:

1. Παρακαλώ, απορρίψτε τα στοιχεία της συσκευασίας χωριστά στα δοχεία, που χαρακτηρίζονται για τον αντίστοιχο υλικό.
 2. Πριν να πετάξετε τον προβολέα, που δεν λειτουργεί, γίνεται σε επαφή με τον προμηθευτή ή ακολουθήστε τις οδηγίες των οργανισμών που ασχολούνται με την ανάκτηση των αποβλήτων στην περιοχή σας.
- Αναφέρεται σε προϊόντα που φέρουν το σύμβολο των ANHE (δοχεία αποβλήτων):**
1. Η σήμανση WEEE υποδεικνύει την ανάγκη για χωριστή συλλογή των αποβλήτων ειδών ηλεκτρικού και ηλεκτρονικού εξοπλισμού 2. Έτσι αυτά τα προϊόντα δεν πρέπει να απορρίπτονται στα τυποποιημένα εμπνευματοκίβια με τα άλλα είδη αποβλήτων.
 3. Τα προϊόντα αυτά ενδέχεται να είναι επιβλαβή για το περιβάλλον και κατά συνέπεια απαιτούνται ειδικές μορφές θεραπείας, την ανάκτηση, την ανακύκλωση και την αποβολή.

TRUPI NDRICUES TIP PROZHEKTOR LED

Udhëzime sigurie

1. Instalimi dhe lidhja elektrike duhet të bëhet nga një elektrikist i kualifikuar!
2. Ishtë e detyrueshme të shkëputni furnizimin me energji elektrike para instalimit, çmontimit, lidhjes ose shërbimit!
3. Garancia e produktit skadon nëse e çmontoni ose përpigjeni ta përoni vetë produktin!

Prezantimi

Seritë e dritative të ndriçimit LED RICH LED dhe SHIFT LED me markë VIVALUX janë pajisje ndriçimi me cilësi të lartë që përputhen me të gjitha kërkesat evropiane për efikasitet dhe performancë. Ato janë zgjidhje e sigurt dhe e përshtatshme për ndriçimin e jashtëm të zonave që kërkojnë më shumë mbrotje nga pluhuri dhe uji. LED RICH janë me IP65 dhe janë krijuar për tu përdorur për ndriçim në natyrë pa kufizim kohe. LED-të SHIFT janë me IP44 dhe kanë një sensor lëvizjeje të rregullueshëm, në mënyrë që të mund të përdoren për ndriçimin e zonave për një kohë të kufizuar.

Para fillimit të punës, ju lutemi lexoni me kujdes këtë manual dhe ndiqni këto udhëzime të sigurisë.

Instalimi

1. Para montimit sigurohuni që furnizimi me energji është i fikur.

2. Lidhni dritën e ndriçimit me një sistem elektrik që funksionon siç duhet në përputhje me standardet e zbatueshme. Ekziston një skemë e lidhjes në fund të manualit. IP-ja e produktit është e vlefshme vetëm nëse siguroheni që bllokui i terminalit të lidhjes është i përpshkueshëm nga uji.

3. Instaloni dritën e ndriçimit në një bazë të përshtatshme.
4. Kthejeni dritën e dritës në drejtimin e dëshiruar.
5. Ndizni furnizimin me energji elektrike.

Mbajtja e paster e ambientit:

1. Ju lutem, kur i lidhieni elementet, ndajeni sipas koshave të mbeturinave.

2. Parpara se te hidheni prozhektorin, qe nuk perdoret me, lidhieni me importuesin/furnizuesin ose përburni instruktonet e organizatesve, qe merrren me mbeturinat ne zonen tuaj.

Kjo eshte per produktet qe kane simbole WEEE (koshi I mbeturinave I shenuar):

1. Simboli WEEE shenon nevojën për mbledhjen e ndare të mbeturinave që vijnë nga produkte elektronike dhe elektrike.
2. Produktet që përmbajnë këte simbol nuk duhet të hidhen në çfarëdo kosh të mbeturinave bashkë me plehrat të tjera.
3. Këto produkte mund të jenë të rrezikshme për ambientin e jashtëm dhe për këte arsye nevojiten nga një përpunim specializuar, shërim dhe neutralizim.

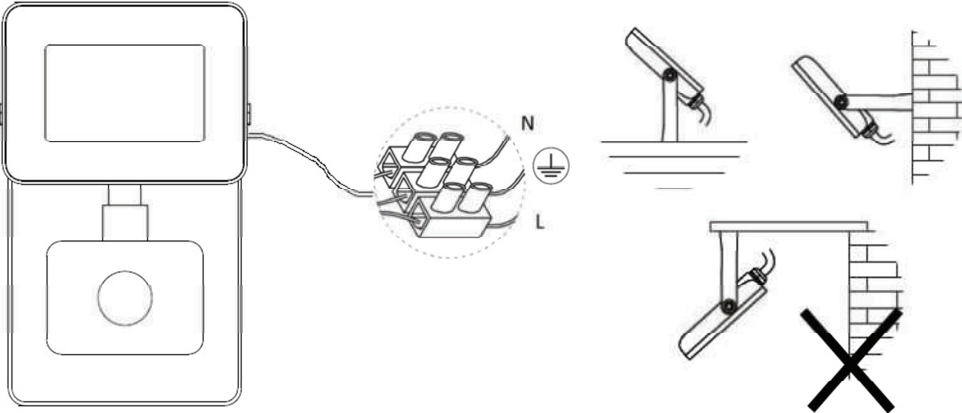

Благодарим Ви, че избрахте продукт VIVALUX.

Thank you for choosing a VIVALUX product.
Vielen Dank für die Wahl eines VIVALUX Product.
Merci d'avoir choisi le produit VIVALUX.
Grazie per aver scelto un prodotto VIVALUX.
Gracias por elegir un producto VIVALUX.

Ви благодариме за изборот VIVALUX производ.
Hvala na odabir proizvoda VIVALUX.
Хвала на избору VIVALUX производ.

Vá multumim pentru alegerea produselor VIVALUX.
Köszönjük, hogy egy VIVALUX termék.

Děkujeme, že jste si vybrali produkt VIVALUX.
Hvala, ker ste izbrali izdelek VIVALUX.
Đakujeme, že ste si vybrali produkt VIVALUX.

Спасибо, что выбрали VIVALUX продукта.
Faleminderit për zgjedhjen e një produkt VIVALUX.
Σας ευχαριστούμε για την επιλογή VIVALUX προϊόν.

Viva Ltd.

27A Banská shose Str.
8800 Sliven BULGARIA

VIVALUX
LED lighting